



**Grand Master**  
NUMBER ONE

## ОТПАРИВАТЕЛЬ ДЛЯ ОДЕЖДЫ

**Гранд Мастер  
GM-S 205 Professional**



**ИНСТРУКЦИЯ ПО  
ПРИМЕНЕНИЮ**

Благодарим Вас за покупку отпаривателя.....!

Отпариватель ..... –это паровой аппарат для удаления складок, паровой чистки, удаления неприятных запахов, паровой дезинфекции.

Отпариватель оснащен оригинальной раздвижной каркасной вешалкой, на которой можно размещать одежду от самых маленьких до самых больших размеров. Каркасная вешалка делает процесс глажения комфортным, защищает вещи от нарушения формы.

Отпариватель может использоваться дома, в ателье, химчистках, прачечных, детских и медицинских учреждениях, в отелях и гостиницах.

### Технические характеристики

- Напряжение 220-240В
- Частота 50-60 Гц
- Мощность 700-2300Вт
- Готовность пара 45сек
- Объем бака 2,5л
- Поток пара 80г/мин



1. Храните отпариватель в недоступном для детей месте. Не подставляйте руки под струю пара и не прикасайтесь к горячему паровому утюжку.	2. Никогда не направляйте паровой утюжок на людей, во избежание ожога горячим паром.
3. Не перегибайте паровой шланг, это может затруднить выход пара.	4. Никогда не переворачивайте работающий отпариватель, это может привести к выливаюнию горячей воды.
5. Не используйте отпариватель для изделий из кожи с лазерной обработкой и для деталей одежды из полимерных пластмассовых волокон ( например, поля некоторых головных уборов) во избежание деформации и деколорирования изделий	6. Не направляйте паровой утюжок на домашних животных
7. Никогда не разбирайте горячий отпариватель, т.к. Вы можете обжечься о горячие части.	8. При отключении отпаривателя от электрической сети не тяните за электрический провод.
9. Если электрическая вилка отпаривателя имеет видимые повреждения, не используйте аппарат. Обратитесь в сервисный центр.	10. Не используйте удлинители и неисправные источники питания.
11. Не передвигайте паровой утюжок резко из стороны в сторону, это может повлечь разбрызгивание горячей воды с поверхности утюжка.	12. Если электрический провод отпаривателя имеет видимые повреждения, прекратите использование аппарата и обратитесь в сервисный центр.

Никогда не подключайте отпариватель к электросети, если Ваши руки влажные.	Никогда не помещайте электрическую вилку в воду.
Всегда используйте источник питания, имеющий соответствующее напряжение электрической сети и заземление.	Устанавливайте отпариватель на устойчивые горизонтальные поверхности.
Не включайте отпариватель под прямыми солнечными лучами и вблизи источников открытого огня.	Будьте внимательны при обработке паром стеклянных поверхностей, есть вероятность образования трещин.
Оберегайте отпариватель от ударов тяжелыми предметами, это может испортить паровой аппарат.	Не добавляйте в бак отпаривателя никакие химические моющие средства.
Не пытайтесь самостоятельно отремонтировать неисправный отпариватель, обратитесь в сервисный центр.	По окончании работы выливайте воду из бака и из отпаривателя.
Не оставляйте одежду на отпаривателе после глажения.	По окончании работы всегда отключайте прибор от электросети.
<p>Хранение отпаривателя</p> <ul style="list-style-type: none"> <li>• Выключите отпариватель и отсоедините его от электросети.</li> <li>• Дождитесь полного остывания аппарата.</li> </ul>	Храните отпариватель в сухом прохладном помещении.

1. Паровой утюжок
2. Подвес парового утюжка
3. Зажим для брюк
4. Вешалка-плечики
5. Захват для брюк с клипсами
6. Раздвижная каркасная вешалка
7. Телескопическая стойка
8. Пластины-держатели вешалки
9. Регулятор вешалки
10. Паровой шланг
- 11.
- 12.
13. Гнездо крепления стойки
14. Бак для воды
15. Гнездо крепления парового шланга
16. Корпус отпаривателя
17. Световые индикаторы
18. Стопор для колес
19. Колеса
20. Хомут парового шланга

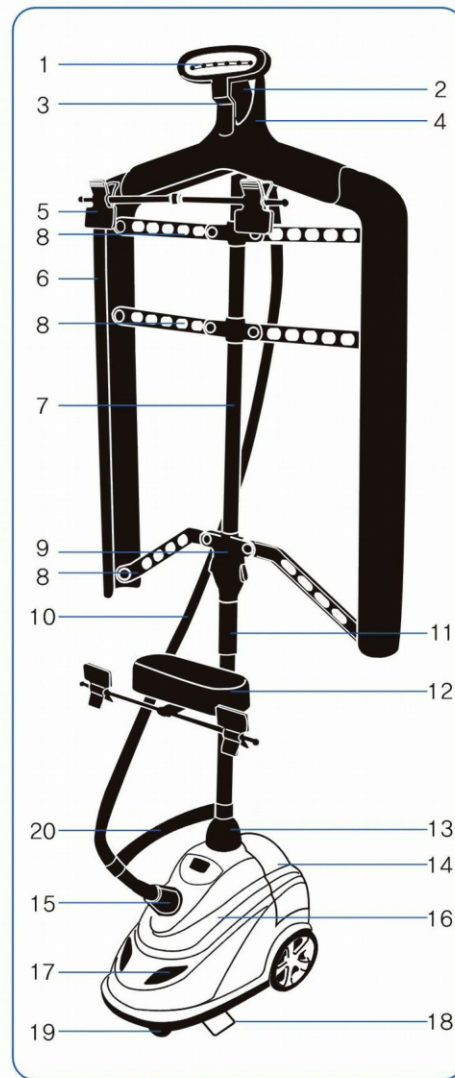

## Некоторые особенности отпаривателя

Ваш отпариватель оснащен раздвижной каркасной вешалкой, на которой можно размещать как детскую, так и взрослую одежду.

Минимальное расстояние между «крыльями» вешалки – 26,5 см, что соответствует размеру одежды для ребенка 7-8 лет. Максимальное расстояние – 59,5 см, что соответствует 56-58 размеру одежды.

Такая конструкция вешалки позволяет ускорить процесс отпаривания и уберечь вещи от растяжения.

Захваты для брюк позволяют растянуть брючное полотно вдоль стойки, а зажим для стрелок отгладить идеальные стрелки без лишних усилий.

Мини-гладильная доска облегчает глажение воротников, рукавов и других «трудных» деталей одежды

Вешалка - плечики поворачивается на 360 градусов для быстрого пропаривания одежды со всех сторон

Отпариватель имеет три режима мощности отпаривания 700Вт, 1000Вт, 1700Вт.

Выбирайте подходящий режим в зависимости от типа ткани.

Колеса служат для перемещения отпаривателя в помещении, стопор для колес делает отпариватель неподвижным во время работы.

Бак для воды объемом 2,5 литра дает возможность отпаривать непрерывно в течение 1 часа.

Хомут парового шланга предотвращает перекручивание шланга во время отпаривания.

# Трехступенчатая система защиты

Ваш отпариватель оснащен трехступенчатой системой защиты

- Когда уровень воды в баке, достигнет минимальной отметки, раздастся звуковой сигнал.
- Если вода в баке закончится, термостат отключит отпариватель во избежание перегрева.
- Если два вышеупомянутых защитных устройства не работают, термоавтомат отключает отпариватель, когда температура нагревательного элемента поднимется выше указанного значения.

www.haier.com.cn

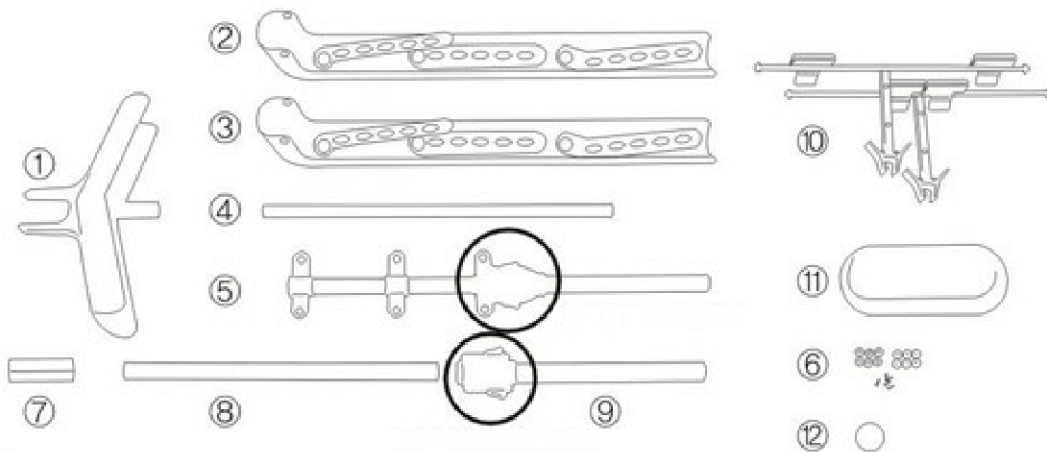

## Сборка отпаривателя

### Сборка каркасной вешалки

1. Вешалка-плечики
2. Крыло каркасной вешалки правое
3. Крыло каркасной вешалки левое
4. Колено телескопической стойки
5. Колено стойки с соединением
6. Фиксирующие втулки
7. Соединительный элемент
- 8,9. Нижнее соединение стойки
10. захват для брюк с клипсами
- 11.
12. Резиновые кольца

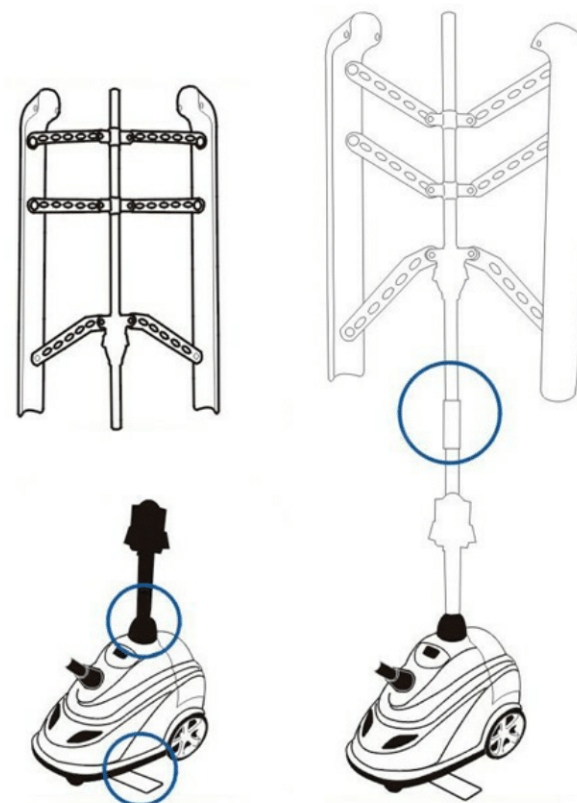

Соберите телескопическую стойку, вставляя одно колено в другое и фиксируя поворотом по часовой стрелке.

Установите правое и левое крылья каркасной вешалки на стойку

1. Вставьте нижнее колено телескопической стойки в посадочное гнездо на корпусе отпаривателя, установите стопор для колес

2. При помощи соединительного элемента 7 скрепите каркасную вешалку с нижним коленом стойки

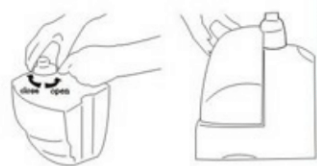
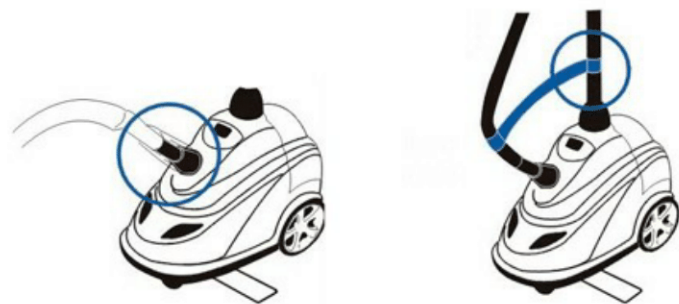
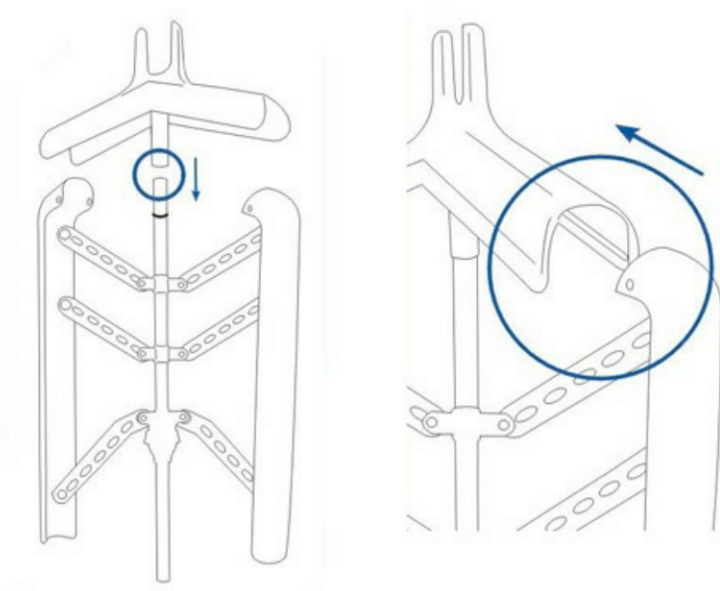

## Сборка отпаривателя

3. Установите вешалку-плечики сверху телескопической стойки
4. Соедините вешалку-плечики и каркасную вешалку как показано на рисунке
5. Вставьте паровой шланг в посадочное гнездо на корпусе отпаривателя
6. Скрепите хомутом паровой шланг и стойку

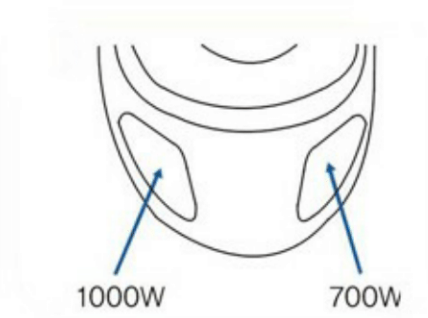
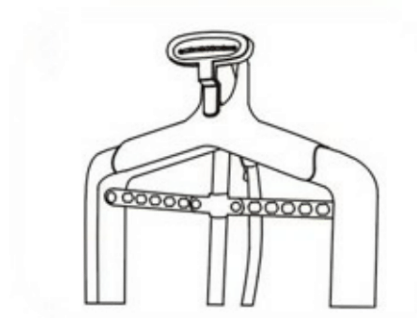

## Подготовка к работе

- Заполните бак для воды чистой холодной водой
- Установите бак на корпус отпаривателя
- Повесьте паровой утюжок на подвес
- Включите отпариватель и выберите необходимый режим отпаривания

## Отпариватель для одежды

Во время работы передвигайте паровой утюжок плавно, медленно вверх-вниз. Избегайте резких движений утюжком, во избежание появления капель воды на поверхности утюжка.

Расположите одежду на вешалке, брюки растяните при помощи захватов и клипс вдоль стойки.

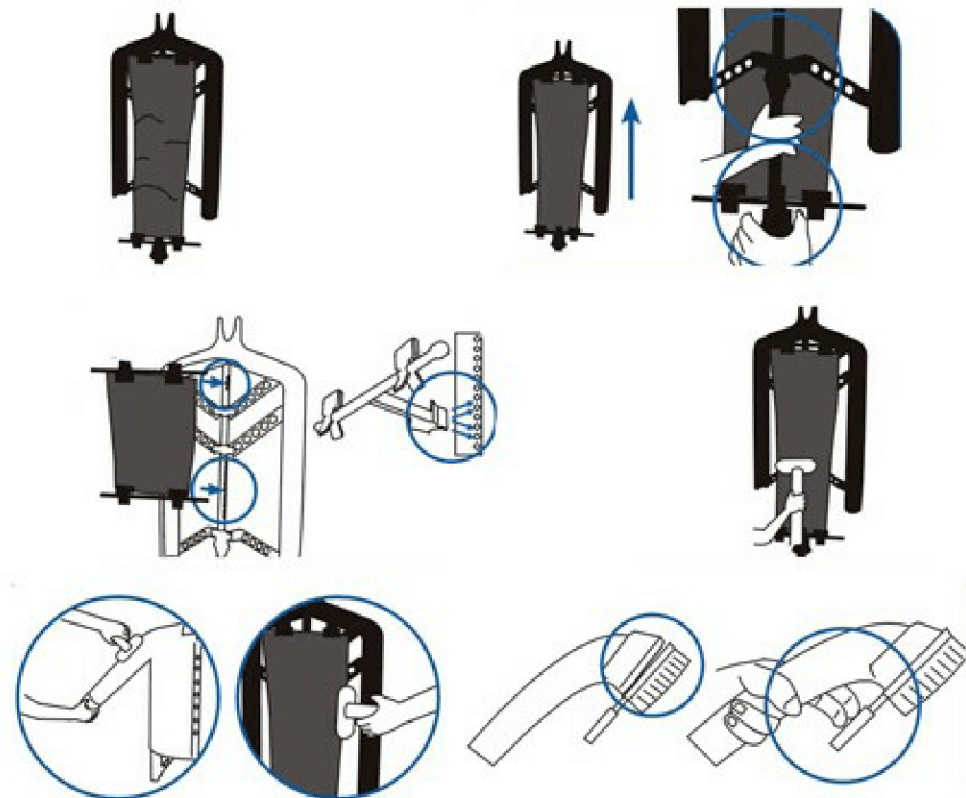
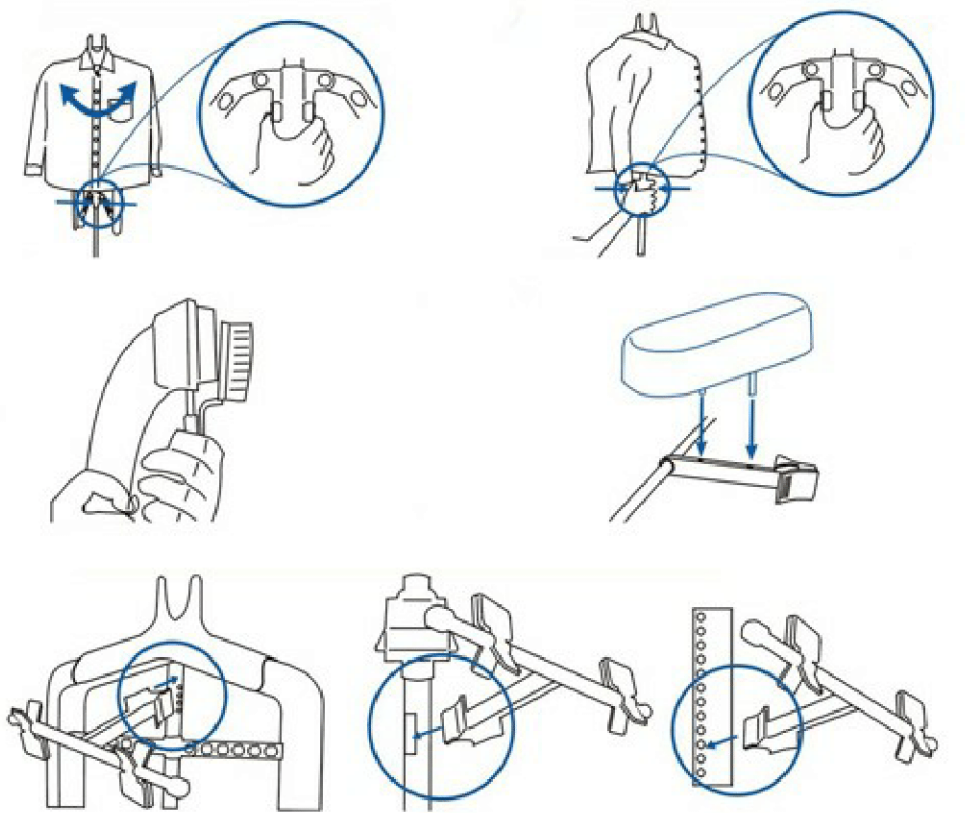

## Отпаривание одежды

- Если Вы закончили пропаривание фронтальной части изделия, поверните вешалку на 90 градусов.
- Для отпаривания рукавов поверните изделие боковой частью к себе.

Для удаления пыли и ворса с одежды присоедините к паровому утюжку ворсистую щеточку.

Используйте мини-гладильную доску для отпаривания воротников, манжетов, карманов. Использование мини-доски уберезет Ваши руки от ожога паром при глажении мелких деталей одежды.

## Сборка захвата для брюк с клипсами

1. Присоедините захват для брюк к телескопической стойке как показано на рисунке

## Работа отпаривателем

### Отпаривание одежды

- Сдвиньте каркасную вешалку до минимального размера
- Поместите одежду на вешалку
- Застегните пуговицы или молнию, если это необходимо
- Раздвигайте каркасную вешалку, пока изделие не приобретет свою форму
- При отпаривании натягивайте края одежды для лучшего результата отпаривания
- Поворачивайте вешалку на 360 градусов, для того чтобы попарить изделие со всех сторон

## Отпаривание брюк

2. Закрепите брюки при помощи захватов и клипс
3. Растяните брюки по всей длине вдоль стойки
4. При отпаривании детских брюк или коротких шорт вставьте захваты в дополнительные отверстия на стойке
5. Медленно водите паровым утюжком вдоль брючного полотна

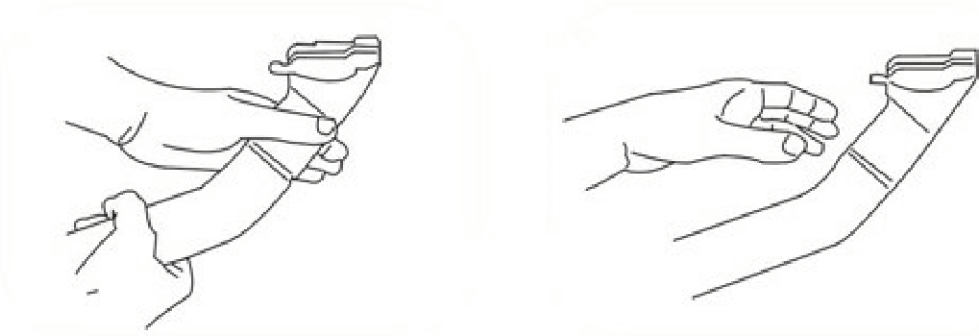

## Как использовать щеточку и наводить стрелки

Для паровой чистки водите ворсистой щеточкой по поверхности изделия-ворс и пыль будут собираться на щеточке

Для наведения стрелок на брюках поместите край брючного полотна между паровым утюжком и зажимом и медленно двигайте утюжок по краю брюк.

Чтобы открыть зажим для брюк, нажмите пальцем на нижнюю часть ворсистой щеточки.

## Очистка отпаривателя

Водопроводная вода содержит минералы, которые при кипячении воды образуют накипь, уменьшая парообразование. Для снижения образования накипи рекомендуется использовать специально подготовленную дистиллированную и деминерализованную воду.

### Удаление накипи

- Выключите прибор и отсоедините шнур питания.
- Снимите паровой шланг бак для воды
- Слейте воду из прибора и из бака
- Смешайте 50% воды и 50% уксуса
- Медленно влейте раствор в соединительное отверстие парового шланга или в посадочное место бака для воды
- Включите питание и дайте поработать прибору 5-6 мин
- Отключите прибор, выньте вилку из розетки и оставьте на 30 мин. слейте грязный раствор через сливную пробку
- Слейте остатки раствора полностью, наклоняя прибор в бок
- Сполосните прибор чистой водой
- Соберите прибор

## Устранение неполадок в работе отпаривателя

Со временем в паровом утюжке может накопиться накипь. Если Вы заметили, что выход пара затруднен, снимите паровой утюжок, очистите его и оденьте на место.

### Если пар из отпаривателя не идет:

- проверьте наличие необходимого количества воды в баке.
- проверьте не перекручен ли паровой шланг или паровой утюжок находится ниже горизонтальной линии отпаривания. Если Ваши действия не вернули прибору нормальную работоспособность, обратитесь в специализированный сервисный центр.